

Tratamiento de Aire

SSL Series - Filtro de Alto flujo

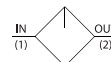

- * Filtro para eliminar partículas y condensado en el aire comprimido.
- * Diseño para trabajar con grandes caudales.
- * Liviano.
- * Guarda plástica.
- * Grado de filtrado 25 µm (opcional 5 µm).

Cómo Ordenar:

	Serie	Conexión
<i>Ejemplo:</i>	SSL	- 20
		08 = 1/4 NPT
		10 = 3/8 NPT
		15 = 1/2 NPT
		20 = 3/4 NPT
		25 = 1 NPT
		40 = 1 1/2 NPT
		50 = 2 NPT

Especificaciones Generales

Modelo	SSL-08	SSL-10	SSL-15	SSL-20	SSL-25	SSL-40	SSL-50
Tipo de Flujo	Aire comprimido						
Tipo de Filtrado	Filtro por centrifugación						
Conexión Neumática:	1/4 NPT	3/8 NPT	1/2 NPT	3/4 NPT	1 NPT	1 1/2 NPT	2 NPT
Caudal nominal*1	1,400 l/min	1,900 l/min	2,800 l/min	5,200 l/min	7,300 l/min	7,700 l/min	17,500 l/min
Presión de funcionamiento	1.0 MPa						
Grado de filtración	25 µm (opcional 5 µm)						
Tipo de fijación	Instalación directo en tubería						
Posición de montaje	Vertical						
Purga de condensado	Manual						
Conexión purga de condensado	G 1/8						
Volumen de condensado máximo	150 mL		200 mL		400 mL		
Temperatura	0 a 60°C						
Material del vaso	Policarbonato / Polímero (guarda)						
Material del cuerpo	Aluminio						
Material del filtro	Bronce						
Juntas	NBR						
Peso del producto	463 gr	495 gr	474 gr	853 gr	872 gr	1,829 gr	1,642 gr

* Valores medidos con P1 = 0.7 MPa, ΔP = 0.03 MPa

Tratamiento de Aire

SSL Series - Filtro de Alto flujo

Dimensiones

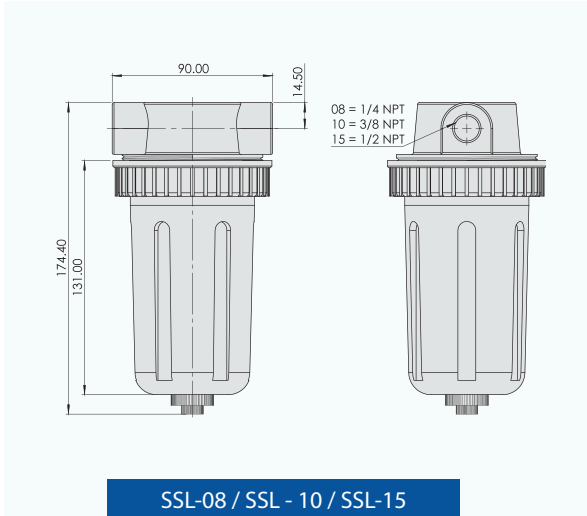

SSL-08 / SSL - 10 / SSL-15

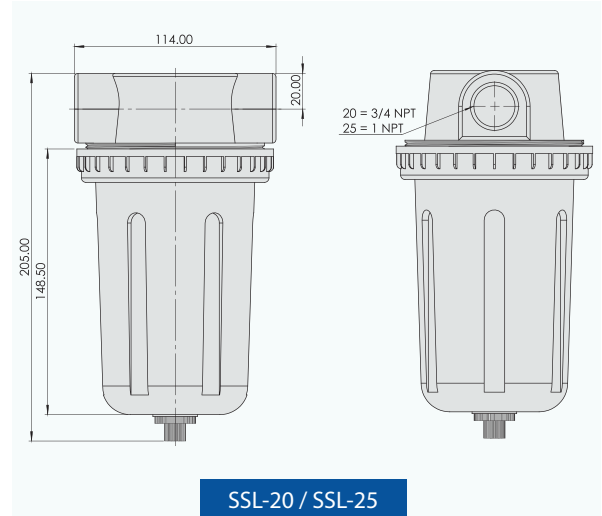

SSL-20 / SSL-25

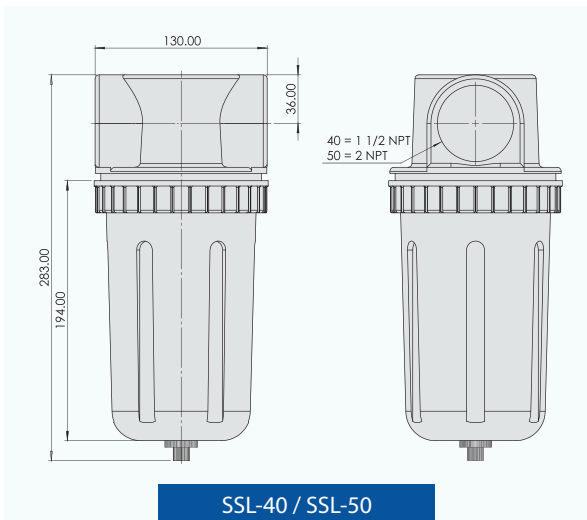

SSL-40 / SSL-50

HF SERIES

Accesorios y Refacciones

Tamaño		
	Elemento Filtrante	
	5 µm	25 µm
08		
10	SSL08/10/15 - 05 FE	SSL08/10/15 - 25 FE
15		
20	SSL20/25 - 05 FE	SSL20/25 - 25 FE
25		
40	SSL40/50 - 05 FE	SSL40/50-25FE
50		